

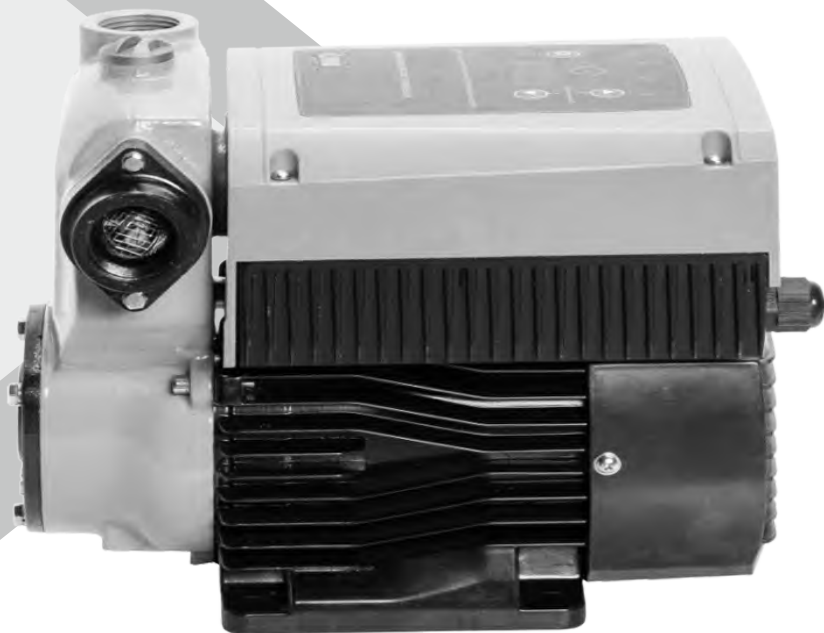

Instrukcja obsługi pomp powierzchniowych i hydroforów



AUTO IBO



Dziękujemy za zakup naszego urządzenia!
przed przystąpieniem do użytkowania zapoznaj się z instrukcją obsługi.
Ze względów bezpieczeństwa do obsługi pompy dopuszczone są tylko
osoby znające dokładnie instrukcję obsługi.

SPIS TREŚCI / INFORMACJE

1. Bezpieczeństwo.....	str.2
2. Zastosowanie.....	str.3
3. Instalacja pomp i hydroforów.....	str.4
4. Auto IBO / HOME 1.....	str.8
5. Uruchomienie i eksploatacja.....	str.10
6. Podłączenie elektryczne.....	str.11
7. Obsługa i konserwacja pompy/hydroforu.....	str.13
8. Przechowywanie.....	str.14
9. Możliwe problemy eksploatacyjne i ich rozwiązanie	str.14
10.Utylizacja.....	str.16

BEZPIECZEŃSTWO

 **UWAGA** Przed rozpoczęciem pracy należy dokładnie przeczytać instrukcję obsługi i stosować się do jej zaleceń, przeciwnym wypadku może dojść zagrożenia zdrowia, życia, zniszczenia środowiska naturalnego lub uszkodzenia urządzenia. Bezawaryjna i prawidłowa praca w głównej mierze zależy od doboru urządzenia do panujących warunków oraz stosowania się do zaleceń zawartych w instrukcji obsługi. Brak stosowania się do zaleceń instrukcji obsługi może skutkować nieuznaniem gwarancji, podobnie jak w przypadku wszelkich zmian konstrukcyjnych sprzętu lub zmian mogących wpływać na bezawaryjną pracę urządzenia. Dodatkowo należy się stosować do powszechnych przepisów BHP.

 **UWAGA** Osoba, która będzie dokonywała montażu, regulacji, użytku, konserwacji oraz demontażu musi posiadać odpowiednie kwalifikacje zarówno mechaniczne jak i elektryczne.

UWAGA

 Niniejszy sprzęt nie jest przeznaczony do użytkowania przez osoby (w tym dzieci), których

- zdolności fizyczne, sensoryczne lub umysłowe; lub
- brak doświadczenia i wiedzy

uniemożliwia im bezpieczne korzystanie z urządzenia bez nadzoru lub instrukcji”

Firma DAMBAT nie ponosi odpowiedzialności uszkodzenia urządzenia, mienia a także obrażenia osób na skutek nie stosowania zaleceń zawartych w instrukcji w tym nieprawidłowego doboru urządzenia, montażu niezgodnego z instrukcją, z obowiązującymi normami oraz przepisami krajowymi, niewłaściwej konserwacji urządzenia oraz całego systemu.

UWAGA

Wszelki prace przy pompie mogą być prowadzone tylko i wyłącznie
po odłączeniu zasilania elektrycznego.

**Każde zastosowanie urządzenia, inne niż zastosowanie zgodne z
przeznaczeniem, to przewidywalne nieprawidłowe zastosowanie urządzenia.**

ZASTOSOWANIE



UWAGA Pompy oraz hydrofory opisane w niniejszej instrukcji znajdują zastosowanie do zaopatrywania w wodę gospodarstw domowych. Pompa może być również stosowana do podnoszenia ciśnienia w instalacjach wodociągowych z zastrzeżeniem, że ciśnienie pod którym woda wtłaczana jest w pompę (od strony ssania) nie przekroczy 2,5 bar. Przekroczenie ciśnienia 2,5 bar może doprowadzić do zniszczenia pompy oraz całej instalacji. W przypadku ryzyka, że ciśnienie może przekroczyć wartość 2,5 bar należy zamontować przed wejściem do pompy (strona ssania) reduktor ciśnienia. Dodatkowo instalacja taka powinna być wyposażona w zawór zwrotny uniemożliwiający powrót pompowanej wody do sieci kanalizacyjnej.



UWAGA Pompy oraz hydrofory posiadają maksymalną zdolność ssania wynoszącą 8m słupa wody. Należy jednak pamiętać że na odcinek określany mianem słupa wody składają się odległości od lustra wody do pompy zarówno pionowe jak i poziome. Dodatkowo znaczenie ma też średnica rury.

- Każdy 1 metr w pionie liczony jest jako 1m słupa wody.
- Każdy 1 metr w poziomie przy rurze o średnicy 1" należy liczyć jako 0,15m słupa wody

(Należy pamiętać że w okresach kiedy rzadko padają deszcze a także w okresach letnich, lustra wody mają tendencje do opadania).

Przykład:

Hydrofor będzie ustawiony w odległości 10 m od studni, której głębokość do lustra wody wynosi 5 m. Przy montażu zastosowano rurę ssącą o średnicy 1". Podciśnienie związane z głębokością wynosi 5 m. Podciśnienie związane z długością i średnicą rury ssącej wynosi

$$(5_{\text{odcinek pionowy}} + 10_{\text{odcinek poziomy}}) \times 0,15_{\text{dla średnicy 1"}} = 2,25 \text{ m.}$$

Sumaryczne podciśnienie wyniesie $5 + 2,25 = 7,25$ m. W tym przykładzie podciśnienie 8m nie jest przekroczone hydrofor powinien pracować bez problemów. Jeżeli w czasie pracy zostanie przekroczone podciśnienie 8 m (np.gdy w czasie pompowania opuści się lustro wody) to może dojść do awarii hydroforu związanej z pracą bez przepływu. Tego typu awaria nie podlega naprawie gwarancyjnej. Mając powyższe na uwadze, gdy istnieje możliwość opuszczenia lustra wody np.w czasie suszy lub w czasie intensywnego podlewania hydrofor powinien być tak zainstalowany aby była zachowana możliwie duża rezerwa podciśnienia. W tym celu najlepiej montować hydrofor lub pompę w niewielkiej odległości od studni, oraz jako rurę ssącą najlepiej jest stosować rurę o przekroju $1 \frac{1}{4}$ ".

UWAGA zabronione jest stosowanie na ssaniu rur o średnicy mniejszej niż 1".

Uszkodzenia pompy wynikające ze stosowani takich rur nie będą podlegały gwarancji.

UWAGA Każda nieszczelność na instalacji ssącej będzie powodowała spadek zdolności pompy do zasysania wody co w konsekwencji może prowadzić do „sucho-biegu” i zniszczenia pompy.



UWAGA Należy wziąć dodatkowo pod uwagę:

- Czym większa wydajność pompy tym straty również będą większe.
- Wszelkie zawory, kolana, redukcje, przepływomierze, trójniki, nypły zwiększają straty zarówno na ssaniu jak i na tłoczeniu.

UWAGA Pompa oraz zestaw hydroforowy powinien być tak dobrany, aby liczba cykli włącz/wyłącz nie przekroczyła 16 razy na godzinę.



UWAGA Pompa przeznaczona jest do pompowania wody czystej o temperaturze maksymalnej 35°C.



UWAGA Pompa nie nadaje się do pompowania substancji takich jak: kwasy, rozpuszczalniki, zasady, oleje, benzyna, ropopochodne oraz inne substancje wybuchowe i żrące roztwory, które mogą spowodować uszkodzenie urządzenia. Uszkodzenia będące następstwem pompowania wyżej wymienionych substancji powoduje utratę gwarancji.



UWAGA Pompa nie nadaje się do pompowania wody z nadmierną ilością składników mineralnych, które mogą powodować odkładanie się kamienia na elementach hydrauliki pompy. Pompowanie wody lub substancji zawierających piasek lub elementy ściernie mogą doprowadzić do szybszego zużycia pompy lub do uszkodzenia urządzenia. W takim wypadku naprawa nie będzie mogła się odbyć w trybie gwarancyjnym.



UWAGA Stosowanie filtrów innych niż studzienne może spowodować ograniczenie przepływu instalacji w konsekwencji do zerwania słupa wody, sucho-biegu i uszkodzenia pompy. W takiej sytuacji naprawa będzie mogła odbyć się tylko w trybie odpłatnym.

INSTALACJA POMP I HYDROFORÓW





UWAGA Należy pamiętać aby wszystkie połączenia wychodzące z urządzenia oraz wchodzące do urządzenia były szczelne ponieważ jakakolwiek nieszczelność na instalacji: rury i połączenia będą prowadziły do zasysania przez pompę powietrza. W takiej sytuacji pompa nie będzie uzyskiwała deklarowanych parametrów lub będzie pracowała bez wody co może prowadzić do jej zniszczenia. Dodatkowo nieszczelności mogą spowodować zalanie silnika i jego awarię.





UWAGA Pompa lub hydrofor muszą być zamontowane w suchym, zadaszonym, wentylowanym miejscu o niskim poziomie wilgotności gdzie temperatura nie spada poniżej 0°C. Pompa powinna być ustawiona na płaskiej i poziomej powierzchni. Użytkowanie pompy lub hydroforu w wyżej opisanych warunkach (mróz, deszcz, śnieg) doprowadzą do uszkodzenia pompy lub wyłącznika ciśnieniowego a jej naprawa będzie możliwa tylko w trybie odpłatnym.

Maksymalne ciśnienie zestawu hydroforowego, nie może przekraczać ciśnienia P_{Smax} podanego na tabliczce znamionowej pompy.

 **UWAGA** do pompy należy podłączyć zasilanie 230V/50Hz posiadające uziemienie. W przypadku studni wierconych niezbędne jest zamontowanie zaworu zwrotnego bezpośrednio nad filtrem studziennym. W przypadku studni kręgowych niezbędne jest wykorzystanie węża zakończonego koszem ssącym z zaworem zwrotnym. Kosz taki nie powinien być zamontowany niżej niż 30cm nad dnem studni oraz powinien być zamontowany min 30cm poniżej najniższego poziomu wody do jakiego opada lustro. Kosz nie może być zamontowany na takiej wysokości, przy której istnieje ryzyko wynurzenia go z wody co doprowadzi do pracy pompy na sucho i jej uszkodzenia. Naprawa wynikająca z tego typu zdarzenia będzie możliwa tylko w trybie odpłatnym.

 **UWAGA** Rura ssąca musi posiadać spadek w kierunku ujęcia, tak aby w żadnym jej punkcie nie występował syfon uniemożliwiający całkowite i dokładne napełnienie układu wodą.

 **UWAGA** Przed uruchomieniem pompy lub hydroforu należy zalać pompę oraz rurociąg ssący zalewając wodą. Wodę można wlać po przez otwór zalewowy po odkręceniu śruby zalewowej mieszczącej się na korpusie ssącym lub prze króciec tłoczny. Po zalaniu pompy należy zakręcić śrubę zalewową a następnie można połączyć pompę z instalacją tłoczną. Nie zalanie pompy lub hydroforu oraz rurociągu przed ich uruchomieniem doprowadzi do zatarcia elementów hydraulicznych oraz może doprowadzić do zniszczenia silnika pompy. W oby przypadkach naprawa będzie mogła się odbyć tylko w trybie odpłatnym.

 **UWAGA** do połączenia pompy z instalacją ssącą nie należy stosować węży antywibracyjnych ze względu na możliwość zakleszczenia wnętrza węża i zablokowanie przepływu wody co może spowodować pracę na sucho i zniszczenie pompy lub hydroforu.

 **UWAGA** Wszelkie połączenia powinny być uszczelniane za pomocą teflonu. Nie należy używać przy dokręcaniu rur z zbyt dużej siły ze względu na możliwość uszkodzenia króćców tłocznych i ssących.

POMPY AUTOIBO / HOME 1 WYPOSAŻONE W PRZEMIENNIK CZĘSTOTLIWOŚCI:

Pompy z serii AUTOIBO oraz HOME 1 zostały wyposażone w wysokiej efektywności przemiennik częstotliwości popularnie nazywany falownikiem. Pompy z obu serii kwalifikują się do najnowszych konstrukcji dostępnych na rynku pozwalających maksymalizować efektywność instalacji i zminimalizować koszty użytkowania. Pompy wyposażone w przetwornice częstotliwości tworzą zestrojony system, pozwalający utrzymać na stałym poziomie wartość ciśnienia instalacji niezależnie od zapotrzebowania na wodę. Przemiennik częstotliwości zintegrowany z pompą pozwoli obniżyć zużycie energii elektrycznej. W porównaniu z tradycyjnym sposobem zaopatrzenia w wodę, system zaopatrzenia w wodę o stałym ciśnieniu z przetwornicą częstotliwości oszczędza energię 30%-60%. Do różnych warunków działania instalacji dostosowana jest prędkość obrotowa silnika pompy. Możemy liczyć na cichą pracę i wysoką niezawodność systemu. Pompa wyposażona w falownik jest łatwym w użyciu urządzeniem kontrolnym i zabezpieczającym, utrzymującym stałe, zadane ciśnienie wody poprzez zmianę prędkości obrotowej silnika pompy.

Jego ważną cechą, która odróżnia go od popularnych urządzeń kontrolnych typu on/off jest:

1. Prosta obsługa: łatwa obsługa, wszystkie funkcje mogą być zakończone przez naciśnięcia rzycisku, nie ma potrzeby zatrudniania specjalistów do programowania.
2. Niezawodność na długie lata współpracujących pomp: średni moment obrotowy i ścieranie na wale zmniejsza się ze względu na spadek średniej prędkości obrotowej, co zapewnia dłuższą żywotność pompy. Ze względu na wbudowaną funkcję soft startu i zatrzymania urządzenie pozwala zlikwidować uderzenie hydrauliczne. (efekt uderzenia hydraulicznego oznacza nagły wzrost ciśnienia towarzyszący szybkiemu zatrzymaniu lub rozpoczęciu przepływu cieczy.)
3. Kompleksowa ochrona: system posiada najbardziej wszechstronną technologię zabezpieczeń nadprądowych, przepięciowych, podnapięciowych, zwarciovych, zablokowania wirników, możliwość zabezpieczenia pompy przed suchobiegiem bez konieczności instalacji sond/czujników w studni.

ZASTOSOWANIA:

Modele AUTOIBO oraz HOME1 przydatne są we wszystkich przypadkach, kiedy istnieje potrzebna utrzymania stałego ciśnienia wody w instalacji oraz kontrola i ochrona pompy. Obie konstrukcje zarządzają automatycznym włączaniem i wyłączeniem, oraz adaptują obroty silnika do wymagań instalacji.

PRZEWIDYWANE TYPOWE UŻYCIĘ	INSTALACJA
<ul style="list-style-type: none"> - domy - mieszkania - domki wakacyjne - gospodarstwa rolne 	<ul style="list-style-type: none"> - zaopatrywanie w wodę ze studni - nawadnianie szklarni, ogrodów, pól - urządzenia przemowe

1. Załóż zawór zwrotny pionowo, nie niżej niż 50 cm od dna w celu uniknięcia zatykania osadem.
2. Gdy poziom wody spada, należy upewnić się, że zawór zwrotny nadal pozostaje w wodzie.
3. Jeśli rurociąg wlotowy ma długość większą niż 10 metrów lub wysokość ponad 4 metry, średnica rurociągu musi być szersza niż średnica wlotu pompy.
5. Należy upewnić się, że podczas montażu pompy nie ma ciśnienia w rurociągu.
6. W szczególnych okolicznościach dopuszcza się używanie pompy bez zaworu zwrotnego, ale w celu uniknięcia przedostawania się małych cząstek do pompy, rura wlotowa powinna być wyposażona w filtry.

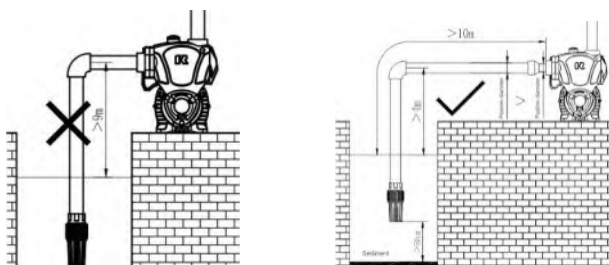
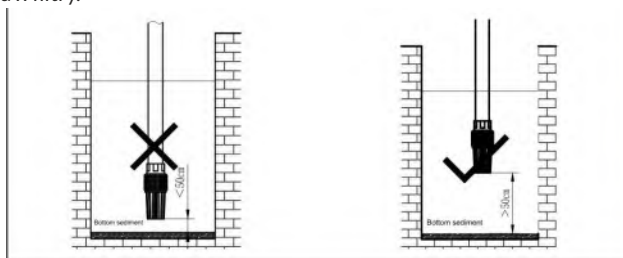



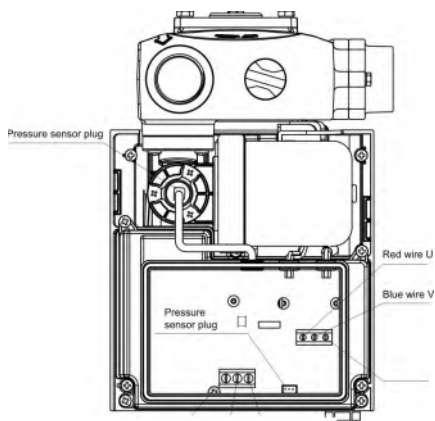

Typ	Napięcie Częstotliwość	Moc (W)	Maks. przepływ (l/min)	Maks. wys. podnosze (m)	Maks. ssanie (m)	Zakres prędkości r/min	Przyłącza (cal)	Maksymal- na temperatura
AUTOIBO	230/50	800	45	52	8	0-3450	1 x 1	90°C
AUTOIBO 2	230/50	1500	100	60	8	0-3450	1 1/2 x 1 1/2	90°C
HOME 1	230/50	750	100	32	8	0-3000	1 x 1	40°C



Ustawienia i regulacja ciśnienia AUTOIBO

Należy ustawić ciśnienie pompy zgodnie z rzeczywistym zapotrzebowaniem. Pompa nie zatrzyma się, jeśli ciśnienie będzie ustawione wyżej niż maksymalne podnoszenie pompy.



1. Naciśnięcie przycisków  , ekran wyświetlacza  przełączy się w tryb ustawiania ciśnienia, a cyfry zaczną migać.
2. Przytrzymanie przycisków   aby zwiększyć lub zmniejszyć ciśnienie o 1 metr (0,1). Dłuższe przyciśnięcie przycisków pozwala na szybką regulację.
3. Po ustawieniu wymaganego ciśnienia zwolnić przycisk na 5 sekund, panel kontrolny samoczynnie zamknie tryb ustawiania ciśnienia. Ciśnienie początkowe AUTOIBO wynosi 32m (3,2bar).
4. Użytkownik może dokonać prawidłowej regulacji w zależności od wymagań instalacji.
5. Zalewanie korpusu pompy: Odkręcić korek zalewowy i nalać czystą wodę do korpusu pompy. Upewnij się, że w korpusie pompy nie ma powietrza, a następnie z powrotem zakręcić korek zalewowy. Ostrzeżenie: Nie należy uruchamiać pompy przed napełnieniem pompy wodą.

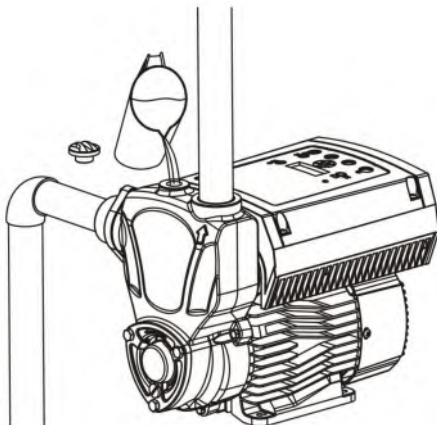





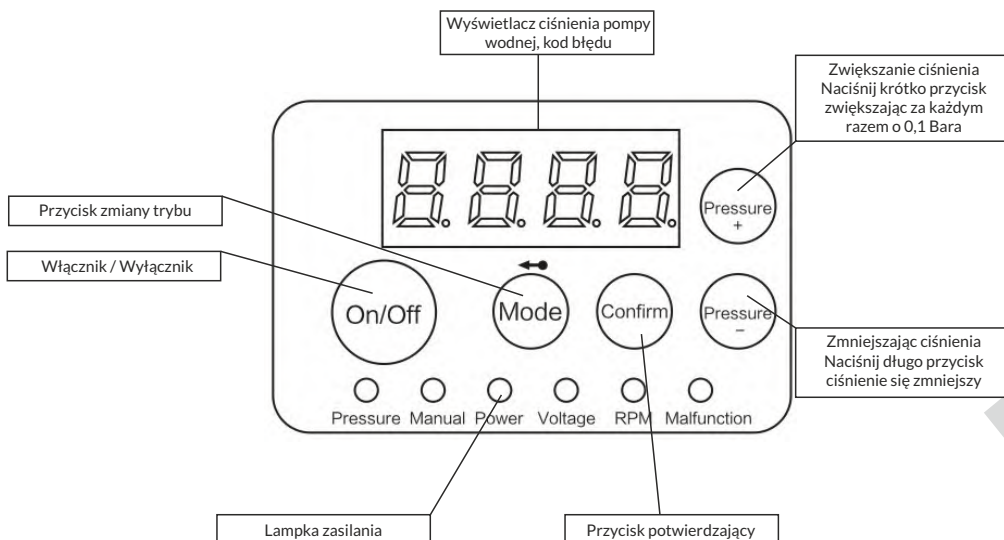



Ustawienia i regulacja ciśnieni HOME 1

Należy ustawić ciśnienie pompy zgodnie z rzeczywistym zapotrzebowaniem. Pompa nie zatrzyma się, jeśli ciśnienie będzie ustawione wyżej niż maksymalne podnoszenie pompy.



- Po podłączeniu pompy do zasilania, naciśnij przycisk "ON / OFF", aby uruchomić pompę. Pompa wejdzie w normalne warunki pracy.
- Po uruchomieniu pompa wejdzie w tryb pracy automatycznego stałego ciśnienia. Stała wartość ciśnienia w ustawieniach fabrycznych wynosi 1,5 bar (1,5 atm). Użytkownik może dokonać regulacji zgodnie z własnymi potrzebami w zakresie 1-2,5 bara.
- Aby zmienić ciśnienie naciśnij przycisk strzałki znajdujący się po prawej stronie. Strzałka w górę zwiększa, strzałka w dół zmniejsza ciśnienie. Po ustaleniużądanego ciśnienia naciśnij przycisk „SAVE” aby pompa zapamiętała wybór.
- Aby pompa pracowała w trybie manualnym tzn. jak tradycyjna pompa bez regulacji prędkości obrotowej silnika należy przyciskać przycisk „MODE” do momentu aż zacznie świecić lampka „Manual”. Przyciśnięcie przycisku „SAVE” spowoduje, że pompa zapamięta ten wybór. Włączenie i wyłączenie pompy w tym trybie następuje tylko za pomocą przycisku „ON/OFF” lub poprzez odcięcie zasilania elektrycznego.
- Użytkownik może sprawdzić w czasie pracy parametry robocze urządzenia, np. obroty silnika, stałą wartość ciśnienia, napięcie zasilania, moc pobieraną. Powyższe można uzyskać poprzez naciśnięcie przycisku „MODE”. Każde naciśnięcie spowoduje zmianę wyświetlanego parametru. Aktualnie wybrany parametr sygnalizuje jedna z diod „Pressure”-ciśnienie, „Manual”-tryb manualny, „Power” – moc pobierana, „Voltage”-napięcie zasilania, „RPM”-obroty silnika.
- W przypadku gdy pompa zacznie pracować wadliwie zaświeci się dioda „Fault”, a pompa przestanie działać. W takiej sytuacji na panelu powinien wyświetlić się kod błędu.

	E1 - awaria czujnika ciśnienia		E5- ochronne wyłączenie pompy
	E2 - zabezpieczenie przed suchobiegiem		E6 - przeciążenie silnika
	E3 - nieprawidłowe napięcie prądu		
	E4 - za wysoka temperatura		

Użytkownik może powtórnie uruchomić pompę przyciskiem „ON/OFF” po usunięciu przyczyny awarii.

- Gdy pompa ustawiona jest w trybie automatycznym, jeżeli w czasie przeglądania parametrów pracy żadne ustawienia nie zostaną zmienione w czasie 5 sekund pompa automatycznie wróci do ustawień fabrycznych tzn.do wyświetlania ciśnienia pracy.
- Aby zablokować możliwość przypadkowej zmiany nastawionego ciśnienia należy przez 3s naciskać jednocześnie strzałki zwiększające i zmniejszające ciśnienie. Odblokowanie możliwości zmian ustawiania ciśnienia następuje po ponownym wciśnięciu obu strzałek przez 3 s.
- Zakres regulacji ciśnienia dla pompy HOME wynosi 1-2,5 bara (atm)
- Zakres napięcia prądu przy którym pompa będzie pracować prawidłowo wynosi 175-260V, przy czym wahania napięcia nie powinny przekraczać 5%

Uruchamianie pompy

Po napełnieniu pompy wodą i ustawieniu ciśnienia, naciśnij  by uruchomić pompę.

Po napełnieniu pompy wodą przez minimum 6 minut nie należy jej uruchamiać. W przypadku braku wody zatrzymaj pracę pompy i uzupełnij brak. Sprawdź czy nie ma żadnego wycieku lub zatoru w rurze (szczególnie w przypadku rur PVC, wysoka temperatura powoduje częste zatory). Unikaj pracy pompy bez wody, co skróci żywotność urządzenia.

Lampka błędu	Problem	Powód	Rozwiązanie
	Zabezpieczenie przed nieprawidłowym napięciem	Napięcie wejściowe jest nieprawidłowe	Sprawdzić, czy napięcie obwodu wynosi 180 V–260 V, jeśli nie, trzeba zainstalować stabilizator napięcia
	Ochrona przed przeciążeniem	Przeciążenie pompy	Napięcie jest zbyt niskie lub zbyt wysokie dostosować napięcie do wymogów
		Złe odprowadzanie ciepła	Sprawdzić, czy wentylator chłodzący działa prawidłowo lub w ogóle
		Wirnik przestał się obracać	Otworzyć pompę i usunąć zanieczyszczenia
		Zniszczony stojan uzwojenia	Wymienić stojan uzwojenia
		Zbyt wysoka temperatura otoczenia	Temperatura otoczenia nie może przekraczać 45°C. Pomieszczenie musi być dobrze wentylowane. Nie umieszczać pompy w pomieszczeniu bez wentylacji.
	Ochrona przed brakiem wody	Brak wody	Sprawdź źródło wody
			Sprawdzić, czy poziom wody jest poniżej zaworu spustowego
			Sprawdzić, czy ssanie przekracza 9 m
		Brak możliwości uruchomienia układu samozasysania	Sprawdzić, czy korpus pompy jest wypełniony wodą, jeśli nie, uzupełnić wodę w korpusie pompy
			Temperatura otoczenia nie może przekraczać 45°C. Pomieszczenie musi być dobrze wentylowane. Nie umieszczać pompy w pomieszczeniu bez wentylacji.
			Sprawdzić, czy wlot lub rura wlotowa są szczelnie zamknięte, jakiegokolwiek mały wyciek poważnie wpłynie na ssanie
Sprawdzić, czy wirnik nie jest uszkodzony, a jeśli tak, wymienić wirnik			
	Ochrona przed włączeniem Pompa nie może pracować z zakłóceniami elektromagnetycznymi	Wirnik przestał się obracać	Wyczyścić wentylator i sprawdzić, czy pompa będzie działać, jeśli nie, otworzyć pompę i usunąć zanieczyszczenia
		Zerwane łożysko	Łożysko uległo uszkodzeniu, wymienić łożysko lub przerdzewiało, wymienić łożysko i uszczelkę mechaniczną
X	Problemy techniczne	Wycieki, brak zasilania	PATRZ: TABELA KONSERWACJA POMPY

PODŁĄCZENIE ELEKTRYCZNE



UWAGA Wszelkie prace przy pompie mogą być prowadzone tylko i wyłącznie po odłączeniu zasilania elektrycznego. Sieć elektryczna musi posiadać takie same dane znamionowe jak na tabliczce znamionowej.



UWAGA pompa musi być połączona z instalacją elektryczną za pomocą wtyczki z gniazdem posiadającym uziemienie (żółto-zielona żyła jest przyłączeniowa jest uziemiająca). Producent oraz Gwarant są zwolnieni z jakiegokolwiek odpowiedzialności za wszelkie szkody wyrządzone ludziom lub rzeczom wynikające z braku odpowiedniego uziemienia lub zabezpieczenia.



UWAGA Instalacja elektryczna zasilająca pompę bezwzględnie powinna być wyposażona w wyłącznik różnicowo-prądowy o znamionowym prądzie zadziałania I_n nie wyższym niż 30 mA. Producent, oraz gwarant jest zwolniony od wszelkiej odpowiedzialności za szkody wyrządzone ludziom lub rzeczom wynikające z zasilania pompy z pominięciem odpowiedniego wyłącznika.



UWAGA Pompa powinna być podłączona do sieci elektrycznej wyposażonej w zabezpieczenie nad prądowe np. M611, które zabezpieczy silnik pompy przed ewentualnym przeciążeniem. Wyłącznik taki powinien być ustawiony na maksymalny prąd uzwojenia podany na tabliczce znamionowej. Jeżeli użytkownik nie będzie korzystał z takiego zabezpieczenia w przypadku uszkodzenia silnika wynikającego z przeciążenia, koszty naprawy będzie musiał ponieść użytkownik.



UWAGA Uszkodzenia mechaniczne nie podlegają naprawom gwarancyjnym nieodpłatnym. W przypadku uszkodzenia izolacji kabla nie wolno korzystać z pompy, należy niezwłocznie skontaktować się gwarantem w celu wymiany kabla.



UWAGA Pompy nie wolno użytkować przy spadku napięcia poniżej 210V, że względu na możliwe przeciążenie i zniszczenie silnika pompy.

URUCHOMIENIE I EKSPLOATACJA



UWAGA Przed pierwszym uruchomieniem lub po okresie długiego nie używania pompy należy upewnić się że zarówno pompa jak i instalacja sąca zalane są wodą.



UWAGA pompa nie jest wyposażona w zabezpieczenie przed suchobiegiem.

UWAGA przed pierwszym uruchomieniem pompy lub hydroforu należy upewnić się że wszystkie krany lub zawory są odkręcone w celu umożliwienia pozbycia się powietrza z instalacji.

Uruchomienie powinno nastąpić po podłączeniu wtyczki zasilającej do sieci elektrycznej.



Jeżeli pompa nie pracuje (silnik buczy ale wentylator się nie kręci) należy upewnić się czy nie został zablokowany rotor bądź hydraulika, w tym celu należy wyłączyć pompę a następnie włożyć śrubokręt przez obudowę wentylatora i spróbować ruszyć wentylatorem. Jeżeli wentylator będzie się kręcił swobodnie a pompa w dalszym ciągu nie będzie pracować należy skontaktować się ze sprzedawcą.

UWAGA Jeżeli pompa pracuje a z kranów nie wydobywa się woda istnieje podejrzenie że instalacja jest nieszczelna, aby upewnić się należy nałożyć kawałek węża na kran lub umieścić wylot z kranu w misce z wodą i sprawdzić czy wydobywają się bąbelki powietrza. Jeżeli tak oznacza to nieszczelność na instalacji ssącej. Praca pompy w takim przypadku czyli bez przepływu wody może doprowadzić do jej zniszczenia. Naprawy tego typu odbywać się będą w formie odpłatnej. Jeżeli pompa nie zacznie pracować normalnie po kilku minutach należy sprawdzić czy instalacja ssąca jest zalana oraz czy nie ma na instalacji żadnych nieszczelności przez które pompa zamiast zasysać wodę będzie zasysała powietrze. Po wypompowaniu powietrza (odpowietrzenie instalacji następuje kiedy wraz z wodą nie wydobywa się już powietrze) można zakręcić krany i zawory w celu regulacji wyłącznika ciśnieniowego.



Jeżeli instalacja jest szczelna, po napełnieniu zbiornika pompa wyłączy się. Aby sprawdzić ustawienie wyłącznika ciśnieniowego należy:

1. Odkręcić kran – wówczas woda ze zbiornika będzie zasilala kran a ciśnienie będzie spadało, obserwując manometr ciśnienie przy jakim pompa się łączy jest ciśnieniem łączeni.
2. Po zakręceniu kranu, należy obserwować manometr – pompa łączy się a ciśnienie w instalacji zacznie rosnać. Ciśnienie przy którym pompa się wyłączy oznacza ciśnienie łączeni.

UWAGA minimalna różnica pomiędzy ciśnieniem łączeni a włączania wynosi 1,5 bar.

Standardowo ciśnienie włączania ustawia się na 1,5bar a łączeni na 4 bar. W zależności od potrzeb istnieje możliwość regulacji ciśnienia (w zakresie dozwolonym dla pompy, wyłącznika ciśnieniowego i zbiornika).



Regulacja ciśnienia:

- upewnij się że pompa jest skutecznie odłączona od zasilania.
- zdejmij obudowę wyłącznika ciśnieniowego po odkręceniu śruby na obudowie.
- w celu ustawienia ciśnienia łączeni obracaj małą śrubą, aby zwiększyć ciśnienie łączeni należy kręcić w kierunku z godnym z ruchem wskazówek zegara
- w celu ustawienia ciśnienia włączania obracaj dużą śrubą ze sprzężoną, aby zwiększyć ciśnienie łączeni należy kręcić w kierunku z godnym z ruchem wskazówek zegara

KONSERWACJA POMPY / HYDROFORU

UWAGA Wszelki prace przy pompie mogą być prowadzone tylko i wyłącznie po odłączeniu zasilania elektrycznego.

UWAGA W skład zestawu hydroforowego wchodzi zbiornik przeponowy i pompa. Aby cały zestaw mógł sprawnie pracować należy dbać o pompę oraz o zbiornik. Zbiornik w momencie zakupu powinien być napełniony powietrzem o ciśnieniu 1,6-2 bar. Ciśnienie pod żadnym pozorem nie może spaść poniżej 1 bar ani wzrosnąć powyżej 3 bar. Użytkowanie zbiornika przy takim ciśnieniu spowoduje uszkodzenie przepony a jej wymiana odbyć się będzie mogła tylko w trybie odpłatnym. Ciśnienie to powinno być ok 0,2bara niższe niż ciśnienie włączania ustawione na przez regulację zbiornika ciśnieniowego. Ze względu na żywotność przepony zbiornika ciśnienie powinno być sprawdzane nie rzadziej niż raz na 2 miesiące a w szczególności należy sprawdzić ciśnienie na początku okresu wiosennego. Ciśnienie można sprawdzić po przez odłączenie pompy od instalacji elektrycznej i odkręcenie kranu w celu spuszczenia wody ze zbiornika. ciśnienie należy sprawdzać za pomocą manometru na pustym zbiorniku. W celu dopompowania lub spuszczenia powietrza ze zbiornika, należy zdjąć czarną pokrywę wentyla umieszczonej po przeciwnej stronie zbiornika w stosunku do flaszki. Wentyl zbiornika wygląda tak jak wentyl w kole samochodowym. Jeżeli pomp załącza się częściej niż na początku użytkowania może to świadczyć o zbyt niskim ciśnieniu w zbiorniku (ciśnienie nie ma siły wypchnąć wody ze zbiornika więc pompa częściej dopompuje wodę).

UWAGA w przypadku braku ciśnienia lub zbyt dużym ciśnieniu w zbiorniku pompą będzie pracowała pod znacznie większym obciążeniem ponieważ będzie załączać się znacznie częściej niż przy odpowiednim ciśnieniu co może spowodować przeciążenie silnika. Naprawa silnika będzie mogła się odbyć wówczas tylko w trybie odpłatnym. Jeżeli ciśnienie w zbiorniku jest prawidłowe mogło dojść do uszkodzenia części hydraulicznej w skutek pompowania wody zapiaszczonej lub wysoce zmineralizowanej.

UWAGA Czynności kontrolnie takie jak sprawdzanie ciśnienia w zbiorniku należą do użytkownika urządzenia.

Rok oznaczenia urządzenia znakiem CE
(wpisuje sprzedawca na podstawie tabliczki znamionowej)



DEKLARACJA ZGODNOŚCI

DEKLARACJA ZGODNOŚCI UE/WE (Moduł A):

1. Pompy: AUTOIBO, AUTOIBO 2, HOME
2. Dambat Jastrzębski S.K.A., Adamów 50, 05-825 grodzisk Mazowiecki, POLSKA, e-mail: biuro@dambat.pl
3. Deklaracja zgodności wydana zostaje na wyłączną odpowiedzialność producenta.
4. Pompy powierzchniowe i hydrofony z typoszeregu zawartego w punkcie 1.
5. Deklarujemy z pełną odpowiedzialnością, że pompy do który niniejsza deklaracja się odnosi, są wykonane zgodnie z następującymi Dyrektywami i zawartymi w nich odniesieniami do norm zharmonizowanych:

- Dyrektywa MD Nr. 2006/42/WE
Zastosowane normy: EN 809:1998 + A1:2009

- Dyrektywa LVD Nr. 2014/35/UE
Zastosowane normy: EN 60335-1:2012+AC:2014, EN 60335-2-41:2003+A1:2004+A2:2010

- Dyrektywa EMC Nr. 2014/30/UE
Zastosowane normy: EN 55014-1:2006+A1 : 2009+A2:2011, EN 61000-3-2:2014

- Zgodnie z art. 1 pkt2 lit f) ppkt (i) tiret (iii) dyrektywy nr 2014/68/UE pompy i hydrofony ze zbiornikami o pojemności 50L i mniejszymi zostały zakwalifikowane jako urządzenia ciśnieniowe kategorii I.

PRZECHOWYWANIE



UWAGA NALEŻY BEZWZGLĘDNIEM PAMIĘTAĆ ŻE JEŻELI POMPA NIE BĘDZIE UŻYWANA PRZEZ DŁUŻSZY OKRES NIŻ JEDEN DZIEŃ NALEŻY ODŁĄCZYĆ JĄ OD ZASILANIA ELEKTRYCZNEGO.



W przeciwnym przypadku jeżeli dojdzie do powstania nieszczelności w instalacji pompa może załączyć się automatycznie co w konsekwencji może prowadzić do zalania domu lub zalania pompy. Wszelkie koszty związane z naprawą szkód związanych z tego typu zdarzeniami będzie musiał ponieść użytkownik.

UWAGA JEŻELI POMPA/HYDROFOR NIE BĘDZIE UŻYTKOWANY PRZEZ DŁUŻSZY OKRES NALEŻY SPÓŚCIĆ Z NIEGO WODĘ CAŁKOWICIE.



UWAGA Jeżeli hydrofor/pompa będzie użytkowana w zimie należy zabezpieczyć ją przed mrozem. Wszelkie naprawy wynikające z uszkodzenia pompy przez działanie mrozu będą odbywały się w trybie odpłatnym. Jeżeli natomiast hydrofor/pompa nie będzie użytkowana w okresie kiedy temperatury mogą spadać poniżej 0°C należy spuścić z niej wodę. Najłatwiejszym sposobem jest odkręcenie śruby spustowej i pochylenie pompy co ułatwi opróżnienie komory hydraulicznej pompy. W przypadku hydroforu należy odkręcić wąż antywibracyjny od flaszki zbiornika i pochylić go w celu opróżniania wody. Należy pamiętać że pozostanie wody w zbiorniku lub pompie może spowodować ich uszkodzenie co nie podlega gwarancji.



UWAGA Wszelkie prace przy pompie mogą być prowadzone tylko i wyłącznie po odłączeniu zasilania elektrycznego.

PROBLEMY EKSPLOATACYJNE I ICH ROZWIĄZANIE:

Objaw:	Możliwa przyczyna:	Rozwiązanie problemu:
Pompa oraz silnik pompy nie pracują	Brak zasilania elektrycznego	Sprawdź czy wtyczka elektryczna pompy jest właściwie włożona w gniazdo elektryczne. Sprawdź „korki” w domu i wszelkiego rodzaju bezpieczniki instalacyjne mogące wyłączyć dopływ prądu z sieci Sprawdź czy w okolicy twojego domu jest zapewnione zasilanie elektryczne – prąd może być odłączony przez przedsiębiorstwo energetyczne na większym obszarze
	Ciśnienie załączania jest ustawione za nisko	Ustaw wyższe ciśnienie załączania, za pomocą śruby w wyłączniku ciśnieniowym

Objaw:	Możliwa przyczyna:	Rozwiązanie problemu:
Pompa nie pompuje wody pomimo, że silnik pompy jest włączony	Pompa jest zablokowana (Wał pompy)	Odłącz pompę od zasilania elektrycznego. Włóż śrubokręt przez obudowę wentylatora i spróbuj ruszyć wentylatorem.
	Za niski poziom lustra wody	Umieść wąż ssący w wodzie o ile po zsumowaniu odcinków słup wody wynosi do 8m
	Nieszczelność na instalacji	Uszczelnić instalacje ssącą
	Blokada zaworu zwrotnego	Sprawdź czy zawór zwrotny nie został zablokowany
	Pompa nie jest kompletnie zanurzona w wodzie	Sprawdź poziom wody w studzience pompowej.
	Temperatura pompowanej wody jest zbyt wysoka.	Sprawdź czy temperatura wody nie jest zbyt wysoka dla danego typu pompy.
Pompa co chwilę włącza się i wyłącza	Zbyt wysoka temperatura otoczenia	Obniż temperaturę np. przez wentylację pomieszczenia
	Zbyt niskie lub zbyt wysokie ciśnienie w zbiorniku	Dopompuj lub spuść powietrze do/ze zbiornika za pomocą wentyla
	Nieszczelność instalacji tłocznej	Uszczelnij instalację
	Nieszczelność zaworu zwrotnego	Wymienić zawór zwrotny

GWARANCJA

KARTA GWARANCYJNA:

Poniższa karta gwarancyjna ważna jest tylko wraz z oryginałem dokumentu zakupu tzn. fakturą lub paragonem. Ponadto musi być potwierdzona przez sprzedawcę podpisem i pieczętką. Karta gwarancyjna bez załączonego oryginalnego dokumentu zakupu jest nieważna

- 1.Gwarantem urządzenia jest DAMBAT Jastrzębski S.K.A., adres serwisu 05-825 Grodzisk Mazowiecki, Adamów 50, Park Panattoni
- 2.Dla klientów posiadających oryginał dowodu zakupu w postaci paragonu fiskalnego, lub oryginał faktury okres gwarancji wynosi **24 miesiące**.
- 3.Gwarancja nie włącza, nie ogranicza ani nie zawiesza uprawnień kupującego wynikających z przepisów o rękojmi za wady rzeczy sprzedanej.
- 4.Gwarancja obejmuje bezpłatne usuwanie wad urządzenia powstałych w wyniku błędu w produkcji.
- 5.Warunkiem obowiązywania gwarancji jest przestrzeganie zaleceń zawartych w instrukcji obsługi.
- 6.Gwarancja nie obejmuje:
 - Uszkodzeń będących wynikiem niewłaściwej obsługi lub eksploatacji niezgodnej z przeznaczeniem i instrukcją obsługi
 - Uszkodzeń powstałych w wyniku działania sił zewnętrznych, których przyczyna tkwi poza urządzeniem, którego gwarancja dotyczy (np. uszkodzenia mrozowe, transportowe, pożar, powódź, itp.)
 - Uszkodzeń powstałych na skutek ingerencji w konstrukcję urządzenia osób nieupoważnionych przez gwaranta
- 7.Gwarancja traci ważność w przypadku:
 - Stwierdzenia w autoryzowanym serwisie zmian konstrukcyjnych dokonanych przez osobę nieupoważnioną przez gwaranta
 - Stwierdzenia w autoryzowanym serwisie prób demontażu urządzenia przez osobę nieupoważnioną przez gwaranta poza czynności dozwolone instrukcją obsługi
 - Stwierdzenia w autoryzowanym serwisie jakichkolwiek poprawek w karcie gwarancyjnej dokonanych przez osoby nieupoważnione przez gwaranta
 - Stwierdzenia w autoryzowanym serwisie jakichkolwiek rozbieżności między wpisami w karcie gwarancyjnej a dokumentem zakupu.
- 8.Gwarancja obejmuje tylko urządzenia eksploatowane na terenie RP.
- 9.W przypadku wysyłki urządzenia do naprawy przez użytkownika:
 - przy wysyłkach urządzeń między innymi o wadze powyżej 20 kg gwarant pokrywa koszty transportu do serwisu. Przed wysyłką proszę skontaktować się z gwarantem w celu uzyskania informacji, którą firmą kurierską wysłać urządzenie (tel.22-6328609).Gwarant przyjmuje tylko przesyłki wysłane w usłudze standard. Przesyłki wysłane na koszt gwaranta przy zastosowaniu innej niż standard usługi nie będą odbierane. Gwarant nie odbiera przesyłek pobraniowych.
- użytkownik powinien przygotować (zabezpieczyć) urządzenie do transportu tak aby nie uległo uszkodzeniu. Wszelkie uszkodzenia powstałe z winy klienta nie podlegają naprawie gwarancyjnej.
- 10.Poza warunkami gwarancji, kupującemu nie przysługują żadne odszkodowania.
- 11.W przypadku przysłania do serwisu sprawnego urządzenia nie podlegającego naprawie gwarancyjnej użytkownik może zostać poproszony o zwrot kosztów sprawdzenia urządzenia, oraz zwrot kosztów odesłania urządzenia z serwisu do użytkownika.
- 12.W przypadku nie uznania przez gwaranta uszkodzenia za zawinione przez producenta, użytkownik może zostać poproszony o zwrot kosztów transportu do serwisu i zwrot kosztów odesłania urządzenia do użytkownika.
- 13.Naprawa gwarancyjna zostanie wykonana w terminie 14 dni roboczych, licząc od dnia dostarczenia urządzenia do serwisu, z wyłączeniem szczególnych przypadków, kiedy wada nie ma charakteru trwałego i konieczna jest dłuższa diagnostyka urządzenia.
- 14.Gwarant nie udziela informacji o stanie realizacji naprawy, jak i przebiegu samej naprawy wysłanego do serwisu urządzenia.
- 15.Jeżeli użytkownik posiada adres e-mail prosimy o podanie go poniżej

Adres e-mail użytkownika:..... Podanie adresu przez użytkownika ułatwi komunikację z serwisem i może przyspieszyć naprawę

16.Kontakt do ogólnopolskiego serwisu tel/fax 22-6328609, e-mail: serwis@dambat.pl Godziny pracy: poniedziałek-piątek 8.00-16.00

TYP URZĄDZENIA:.....NR.PRODUKCYJNY:.....

DATA SPRZEDAŻY (miesiąc słownie).....

PIECZĘĆ I PODPIS SPRZEDAWCY.....



DAMBAT.PL
IBOITALY.PL

BIURO@DAMBAT.PL
SERWIS@DAMBAT.PL

SERWIS +48 22 632 86 09
BIURO +48 22 721 11 92



Operating manual for surface-mounted pumps and hydrophores

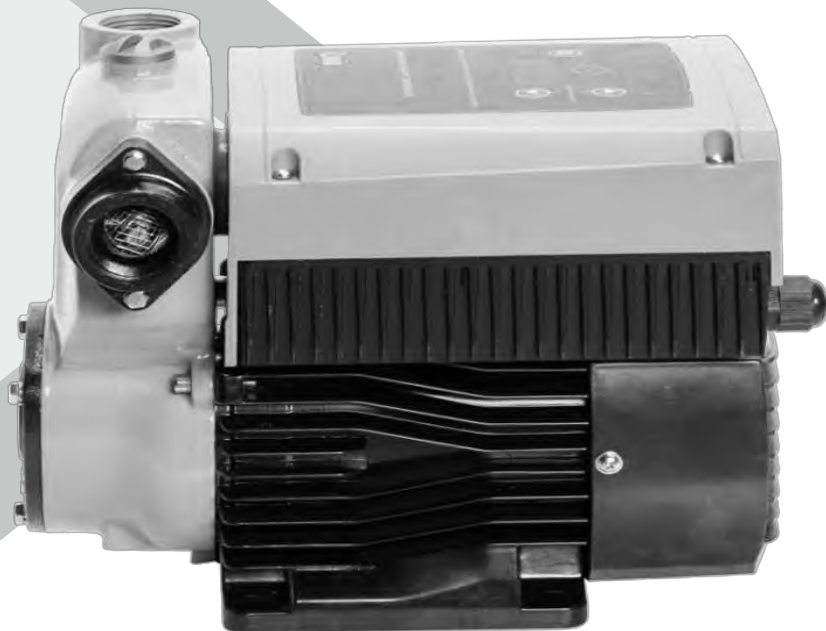

AUTO - IBO



Thank you for purchasing our device!
Before use, read the operating manual. For safety reasons, only persons familiar with the operating manual shall operate the pump.

TABLE OF CONTENTS / INFORMATION

1 Safety.....	p.2
2. Application.....	p.3
3. Installation of pumps and hydrophores	p.4
4. Auto IBO / HOME 1.....	p.8
5 Commissioning and operation.....	p.10
6. Electrical connection.....	p.11
7. Operation and maintenance of the pump/hydrophore	p.13
8. Storage	p.14
9. Possible operating problems and solutions	p.14
10.Disposal.....	p.16

SAFETY



CAUTION Before starting work, please read the operating manual carefully and adhere to the recommendations contained in it, otherwise you may endanger your health, life, damage the environment or damage the device. Trouble-free and correct operation mainly depends on the selection of the device to the prevailing conditions and on following the recommendations contained in the operating manual. Not following the recommendations in the manual, as well as any structural changes to the equipment or changes that may affect the faultless operation of the equipment may result in the loss of the warranty rights. Moreover, the general health and safety regulations must be complied with.



CAUTION The person who will carry out the assembly, adjustment, use, maintenance and dismantling must have the relevant mechanical and electrical qualifications.



CAUTION

This equipment is not intended for use by persons (including children) whose

- physical, sensory or mental abilities, or
- lack of experience and knowledge prevents them from using the equipment safely without supervision or instruction".

DAMBAT Company is not liable for damage to the equipment, property or persons as a result of not following the recommendations contained in this manual, including incorrect selection of the equipment, installation not complying with the instructions, current standards and national regulations, improper maintenance of the equipment and the entire system.

CAUTION

Any work on the pump may only be carried out with power supply disconnected.

APPLICATION



CAUTION The pumps and hydrophores described in this manual are used for domestic water supply. The pumps may also be used to increase pressure in water supply systems, provided that the pressure of a water fed into the pump (on the suction side) does not exceed 2.5 bar.

Exceeding 2.5 bar can destroy the pump and the entire installation. If there is a risk that the pressure may exceed 2.5bar, a pressure regulator must be fitted before the pump inlet (suction side). Additionally such an installation should be equipped with a non-return valve preventing the pumped water from flowing back into the sewage network.



CAUTION Pumps and hydrophores have a maximum suction capacity of 8m water column. However, it should be borne in mind that the section referred to as the water column

consists of both vertical and horizontal distances from the water surface level to the pump. What also matters is the diameter of the pipe.

- Every 1 meter vertically is counted as 1 meter of water column.

- Each 1 meter horizontally for a 1" diameter pipe should be counted as 0.15 meters of water column

(Note that in the periods of infrequent rainfalls as well as in summertime, the surface water levels tend to drop.)

An example:

The hydrophore will be fitted 10 m from the well, which is 5 m deep to the water surface level. A 1" diameter suction pipe will be used for the installation. The negative pressure associated with the depth is 5 m. The negative pressure associated with the length and diameter of the suction pipe is

$(5_{\text{vertical section}} + 10_{\text{horizontal section}}) \times 0,15_{\text{for a diameter of 1" = 2,25 m.}}$

The total negative pressure will be $5 + 2.25 = 7.25$ In this example, the negative pressure of 8m is not exceeded, so the hydrophore should work without any problems. If the negative pressure of 8 m is exceeded during operation (e.g. when the water surface level drops during pumping), the hydrophore failure may occur due to operation without flow. Such type of failure is not subject to warranty repair. Given the above, when there is a possibility of lowering the water surface level, e.g. during a drought or intensive watering, the hydrophore should be installed in a manner that maintains as large reserve of negative pressure as possible. For this purpose, it is best to install the hydrophore or pump close to the well, and preferably use a 1 ¼" pipe as the suction pipe

CAUTION the use of pipes with a diameter of less than 1" on the suction side is prohibited. Damage to the pump resulting from the use of such pipes are not covered by the warranty.

CAUTION any leakage in the suction installation will result in a reduced suction capacity of the pump, which in turn may lead to "dry running" and destruction of the pump.



CAUTION Additionally, the following should be taken into account:

- The higher the capacity of the pump, the higher the losses will be.
- All valves, elbows, reductions, flow meters, t-pieces, and nipples increase losses both in suction and discharge.

CAUTION The pump and hydrophore set should be selected in such a way that the number of on/off cycles does not exceed 16 times per hour.



CAUTION The pump is designed to pump clean water with a maximum temperature of 35°C.



CAUTION The pump is not suitable for pumping substances such as: acids, solvents, alkalis, oils, gasoline, petroleum and other explosive substances and caustic solutions that can damage the appliance. Damage resulting from pumping the above mentioned substances will void the warranty.



CAUTION The pump is not suitable for pumping water with excessive mineral content, which may cause scale build-up on the hydraulic components of the pump. Pumping water or substances containing sand or abrasive elements may cause the pump to wear out more quickly or damage the unit.

In such case, the repair will not be covered by warranty.



CAUTION Using filters other than sump filters may restrict system flow, resulting in a broken water column, dry run and pump damage. In such case, the repair can be carried out only against payment.

INSTALLATION OF PUMPS AND HYDROPHORES



CAUTION Make sure that all inlet/outlet connections of the device are tight, because any leakage on the installation: (piping and connections) will cause the pump sucking in air.



In such a situation the pump will not achieve the declared parameters or will operate without water, which may lead to its destruction. Additionally, leaks can cause the engine to flood and fail.

CAUTION The pump or hydrophore must be installed in a dry, roofed and ventilated place with low humidity, where the temperature does not drop below 0°C. The pump should be positioned on a flat and horizontal plane. Using the pump or the hydrophore in the above-mentioned conditions (frost, rain, snow) will result in damage to the pump or the pressure switch and its repair will only be possible against payment.

The maximum pressure of the hydrophore set can not exceed the pressure PS_{max} specified on the pump rating plate.

Any use of the device other than that in accordance with intended use is a foreseeable misuse of the device.



CAUTION the pump must be connected to a 230V/50Hz power supply with an earth connection. For drilled wells, it is necessary to install a non-return valve directly above the sump filter. In the case of a vertebral well, it is necessary to use a hose ending with a suction strainer equipped with a non-return valve. The strainer should not be placed lower than 30 cm above the bottom of the well and should be installed at least 30 cm below the lowest water level to which the water surface falls.



The strainer must not be fitted at a level bearing a risk of rising it out of the water, which would lead to dry running and pump damage. Repairs resulting from this type of incident will only be available against payment.



CAUTION the suction pipe must slope downwards towards the intake, so that there is no siphon trap at any point preventing the system from being entirely and thoroughly filled with water.

CAUTION Prime the pump and suction piping with water before starting the pump or hydrophore. Water can be filled through the priming hole, after unscrewing the priming screw located on the suction casing or through the discharge stub. After priming the pump fit the priming screw back in and then the pump can be connected to the discharge pipe. Not priming the pump or the hydrophore and the pipeline before start-up will lead to seizure of the hydraulic components and can destroy the pump motor. In both cases, the repair can be carried out only against payment.



CAUTION do not use anti-vibration hoses to connect the pump to the suction pipe, as the inside of the hose may become clogged and the water flow may be blocked, causing dry running and damage to the pump or the hydrophore.



CAUTION All connections should be sealed with Teflon. Do not use excessive torque when tightening the pipes as the suction and discharge stubs may be damaged.



AUTOIBO / HOME 1 PUMPS EQUIPPED WITH A FREQUENCY CONVERTER:

The pumps of the AUTOIBO and HOME 1 series have been equipped with a highly efficient frequency converter, commonly known as an inverter. The pumps of both series qualify to the latest designs available on the market, that allow to maximize the efficiency of the installation and minimize operating costs. Pumps fitted with frequency converters create a well-balanced system that allows the pressure of the system to be kept constant regardless of the water demand. The frequency converter integrated in the pump will reduce power consumption. Compared to the traditional water supply method, the constant pressure water supply system with frequency converter saves up to 30%-60% of energy. The pump motor speed is adapted to the different operating conditions of the system. Silent operation and high system reliability can be expected. A pump equipped with an inverter is an easy-to-use control and safety device, maintaining a constant, preset water pressure by changing the pump motor speed.

The most important features that distinguish the controller from popular on/off control devices is:

1. simple operation: easy to use, all functions can be terminated by pressing a button, with no need to hire any programming specialists.
2. Long-term reliability of the co-operating pumps: the average torque and shaft wear are reduced due to decreasing the average rotational speed, which increases the pump operational lifetime. Due to the built-in soft start and stop function, the device allows to eliminate the water hammer (the water hammer is a sudden pressure increase that occurs at rapid stopping or starting of liquid flow.)
3. Fully protected: the system incorporates the most versatile overcurrent, overvoltage, undervoltage, short-circuit, impeller blocking and dry-running protection technology without the need to install probes/sensors in the well.

APPLICATION:

The appliances from AUTOIBO and HOME1 series are ideally suited whenever there is a need to maintain a constant water pressure in the system, as well as control and protection of a pump. Both design solutions manage automatic start and stop, and adapt the motor speed to the requirements of the installation.

TYPICAL USE ENVISAGED	INSTALLATION
<ul style="list-style-type: none"> - houses - apartments - holiday cottages - agriculture farms 	<ul style="list-style-type: none"> - supply of water from the well - irrigation of greenhouses, gardens, agricultural land - Industrial appliances

1. Fit the non-return valve vertically, not lower than 50 cm from the bottom to avoid clogging with a sediment.
2. When the water level drops, make sure the no-return valve is still in the water.
3. If the inflow pipeline is more than 10 metres long or more than 4 metres high, the diameter of the pipeline must be wider than the diameter of the pump inlet.
5. When installing the pump, make sure that there is no pressure in the pipeline.
6. In special circumstances it is allowed to use the pump without a non-return valve, but the inlet pipe should be fitted with a filters in order to avoid small particles entering the pump, .

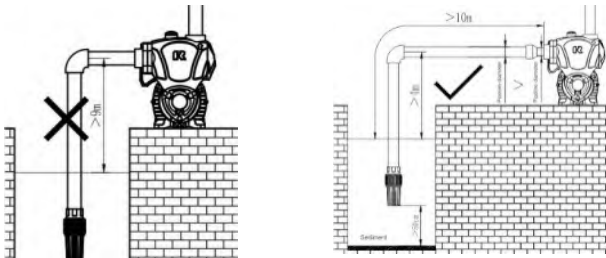
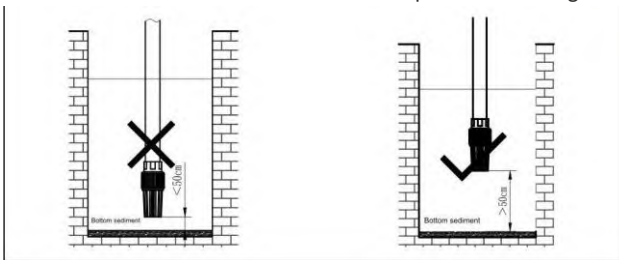

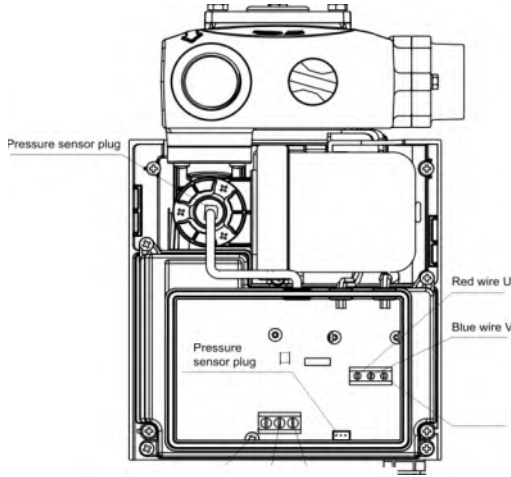

Type	Voltage / Frequency	Power (W)	Max. flow rate	Head	Max. suction (m)	Speed range	Connections (inch)	Maximum temperature
AUTOIBO	230/50	800	45	52	8	0-3450	1 x 1	90°C
AUTOIBO 2	230/50	1500	100	60	8	0-3450	1 1/2 x 1 1/2	90°C
HOME 1	230/50	750	100	32	8	0-3000	1 x 1	40°C



Setting and adjusting pressure –AUTOIBO

Set the pump pressure according to the actual demand. The pump will not stop if the pressure is set higher than the pump head.



1. Press the button , the display screen  will switch to pressure setting mode and the digits will start flashing.
2. Hold the button  to increase or decrease the pressure by 1 meter (0.1). Holding the buttons for longer allows for quick adjustments.
3. After the required pressure has been set, release the button for 5 seconds. The control panel will automatically close the pressure setting mode. The factory preset pressure of AUTOIBO is 32m (3.2bar).
4. The user can make the correct adjustment according to the installation requirements.
5. Priming the pump casing. Unscrew the priming plug and fill the casing with clean water. Make sure there is no air inside the pump casing, then screw the priming plug back on. Warning: Do not start the pump before filling it with water.

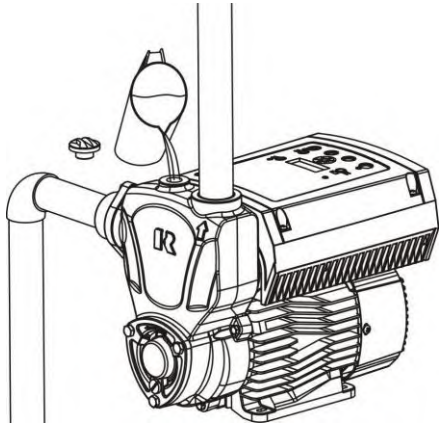





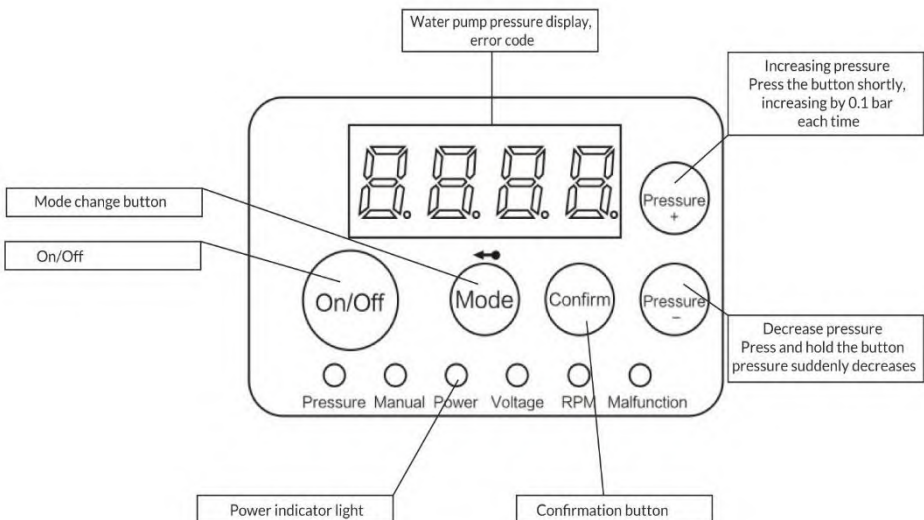

Setting and adjusting pressure – HOME 1

Set the pump pressure according to the actual demand. The pump will not stop if the pressure is set higher than the pump head.

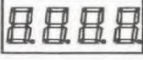

- After connecting the pump to the power supply, press the "ON / OFF" button to start the pump. The pump will enter the normal operating conditions.
- Once started, the pump will enter automatic constant pressure mode. The fixed pressure value in the factory settings is 1.5 bar (1.5 atm). The user can make adjustments according to his needs within the range of 1-2.5 bar.
- To change the pressure press the arrow button on the right. The arrow up increases and the arrow down decreases the pressure. Once the desired pressure has been set, press „SAVE" to save the selection.
- To operate the pump in manual mode, i.e. as a traditional pump without motor speed control, press the "MODE" button until the "MANUAL" indicator light is lit. Press the "SAVE" button to save this selection. The pump can be switched on and off in this mode only by pressing the "ON/OFF" button or by cutting off the power supply.
- The user can check the operating parameters of the device during operation, e.g. motor speed, constant pressure value, supply voltage, power consumption. This can be achieved by pressing the "MODE" button. Each press will change the parameter displayed. The currently selected parameter is indicated by one of the LEDs "Pressure", "Manual", "Power" - power consumption, "Voltage" - supply voltage, "RPM" - motor speed.
- In case the pump starts to malfunction, the "Fault" LED will light up and the pump will stop working. In such a situation an error code should be displayed on the panel.

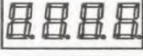
	E1 – pressure sensor failure		E5 – protective pump shut-off
	E2 – protection against dry-running		E6 – motor overload
	E3 – incorrect voltage		
	E3 – incorrect voltage		





Once the cause of the failure has been removed, the user can restart the pump with the "ON/OFF" button.

- When the pump is set to automatic mode, and no settings are changed within 5 seconds while viewing the operating parameters, the pump will automatically return to the factory settings, i.e. display the operating pressure.
- In order to prevent accidental change of the set pressure, press the pressure increasing and decreasing arrows simultaneously for 3 seconds. Unlocking
The pressure settings can be unlocked by pressing both arrows again for 3 seconds.
- The pressure regulation range for the HOME pump is 1-2.5 bar (atm)
- The voltage range for correct operation of the pump is 175-260V, but the voltage fluctuation should not exceed 5%.

Starting the pump

After priming the pump with water and setting the pressure, press  to start the pump.

After priming the pump with water wait at least 6 minutes before starting it. In the event of a water shortage, stop the pump and top up the water. Check for any leakage or blockage in the piping (high temperature frequently causes blockages, especially with PVC pipes). Avoid dry running the pump, as this will shorten the service life of the unit.

Error indicator light	Problem	Cause	Solution
	Protection against incorrect voltage	Input voltage is incorrect	Check if the circuit voltage is 180V-260V, if not, a voltage stabilizer must be installed
	Overload protection	Pump overload	The voltage is too low or too high. Adapt voltage to requirements
		Poor heat dissipation	Check whether the cooling fan is working properly or not working at all
		The impeller has stopped rotating	Open the pump and remove debris
		Destroyed winding stator	Replace the winding stator
		The ambient temperature is too high	The ambient temperature must not exceed 45°C. The room must be well ventilated. Do not place the pump in an unventilated room.
	Protection against lack of water	No water.	Check water source
			Check that the water level is below the drain valve
			Check that the suction exceeds 9 m
		Activation of the self-priming system not possible	Check that the pump casing is filled with water, if not, top up the water in the pump casing
			The ambient temperature must not exceed 45°C. The room must be well ventilated. Do not place the pump in an unventilated room.
			Check that the inlet or inlet pipe are tightly closed, any small leak will seriously affect the suction
			Check the impeller for damage and if so, replace the impeller
	Protection against accidental switch-on Pump cannot operate with electromagnetic interference	The impeller has stopped rotating	Clean the fan and see if the pump will operate, if not, open the pump and remove the debris
		Torn bearing	Bearing damaged or rusted, replace bearing bearing and mechanical seal
X	Technical problems	Leaks, no power	SEE: PUMP MAINTENANCE TABLE

ELECTRICAL CONNECTION



CAUTION Any work on the pump may only be carried out with power supply disconnected. The mains must have the same ratings as on the rating plate of the device.



CAUTION the pump must be connected to the electrical installation by means of a plug with a socket with earthing (the yellow-green wire is the earth connection). Manufacturer and guarantor are exempt from any liability for any damage to persons or property resulting from the lack of adequate earthing or protection.



CAUTION Power supply system for the pump and the PC-13 controller should be equipped with a differential current circuit breaker with In rated activation current not exceeding 30 mA. The manufacturer and guarantor shall be released from any liability for damages to persons or property resulting from connecting the pump to the mains without proper circuit breaker.



CAUTION The pump should be connected to a mains equipped with overcurrent protection, e.g. M611, which will protect the pump motor against possible overload. Such a circuit breaker shall be set to the maximum winding current indicated on the rating plate. If the user does not use such protection in the event of damage to the motor resulting from an overload, the repair costs will have to be borne by the user.



CAUTION Mechanical damage is not subject to free of charge warranty repairs. If the insulation of the cable is damaged, do not use the pump and contact the guarantor immediately to replace the cable.



CAUTION The pump must not be operated with a voltage drop below 210V, due to possibility of overload and destruction of the pump motor.

COMMISSIONING AND OPERATION



CAUTION Before the initial start-up or after a long period of inactivity of the device, make sure that both the pump and the suction system are primed with water.



CAUTION the pump is not equipped with protection against dry-running.



CAUTION before starting the pump or hydrophore for the first time, make sure that all taps or valves are turned off to allow air to escape from the system.

Start-up should take place after connecting the power plug to the mains.

If the pump does not run (the motor hums but the fan does not rotate), make sure that the rotor or the hydraulics are not blocked. To do this, switch off the pump, then insert a screwdriver through the fan housing and try to move the fan. If the fan spins freely and the pump still does not run, contact your dealer.



CAUTION When the pump is running and no water is coming out of the taps it is suspected that the system is not tight. To make sure attach a piece of hose to the tap or place the tap outlet in a bowl of water and see if any air bubbles come out. If so, there is a leak in the suction installation. Running the pump in such a case, i.e. without water flow, can lead to its destruction. Any repairs in such case will be performed against payment. If the pump does not start normally after a few minutes, check that the suction installation is primed and that there are no leaks in the piping through which the pump will suck air instead of water. Once the air has been pushed out (the system is vented when no more air is coming out with the water), the taps and valves can be turned off to adjust the pressure switch. If the system is tight, the pump will shut off when the tank is full. To check the pressure switch setting:

1. Open the tap - the water from the tank will feed the tap and the pressure will drop. Observe the pressure gauge: the pressure at which the pump turns on is the engagement pressure.
2. Once the tap is closed, watch the pressure gauge - the pump will turn on and the pressure in the system will start to rise. The pressure at which the pump turns off is the disengagement pressure.



CAUTION The minimum difference between the disengagement and engagement pressures is 1.5 bar. As standard, the engagement pressure is set at 1.5 bar and the disengagement pressure is set at 4 bar. Pressure can be adjusted as required (within the range permitted for the pump, pressure switch and tank).

Pressure regulation:

- make sure that the pump is effectively disconnected from the power supply.
- remove the pressure switch housing by removing the screw on the housing.
- to set the disengagement pressure turn small screw: clockwise to increase disengagement pressure
- to set the engagement pressure turn big screw with a spring: clockwise to increase engagement pressure

PUMP/HYDROPHORE MAINTENANCE

CAUTION Any work on the pump may only be carried out with power supply disconnected.

CAUTION The hydrophore set consist of a diaphragm tank and a pump. To keep the whole set running efficiently, you need to take care of the pump and the tank. At the time of purchase the tank should be filled with air at a pressure of 1.6-2 bar. Under no circumstances should the pressure drop below 1 bar or rise above 3 bar. Using the tank with such pressure will damage the diaphragm. Its replacement can only be carried out against payment. This pressure should be approx. 0.2 bar lower than the engagement pressure set by the pressure tank adjustment. In view of the service life of the tank diaphragm, the pressure should be checked at least once every 2 months, and especially at the beginning of the spring period. The pressure can be checked by disconnecting the pump from the mains and opening the tap to drain the tank. the pressure should be checked with a manometer on an empty tank. To inflate or deflate the tank, remove the black valve cover located on the opposite side of the tank to the flange. The tank valve looks just like the valve on a car wheel. If the pump turns on more often than at the beginning of use, it may indicate that the pressure in the tank is too low (the pressure does not have the strength to push water out of the tank, so the pump adds the water more often).

CAUTION in case of too low or too high pressure in the tank, the pump will work under much higher load because it will switch on much more frequently than at the correct pressure, which may cause the motor to overload. Motor repair will then only be possible against payment. If the pressure in the tank is correct, damage may have occurred to the hydraulic part as a result of pumping sandy of highly mineralised water.

CAUTION Inspection tasks such as checking tank pressure are the responsibility of the operator.

Year of marking of the device with ce.....
(to be entered by the dealer from the rating plate)



DECLARATION OF CONFORMITY

DECLARATION OF CONFORMITY UE/WE (ModuIA):

1. Pumps: AUTIBO, AUTOIBO 2, HOME
2. Dambat Jastrzębski S.K.A., Adamów 50, 05-825 Grodzisk Mazowiecki, POLSKA, e-mail: biuro@dambat.pl
3. This declaration of conformity is issued under the sole responsibility of the manufacturer.
4. Surface pumps and hydrophores of the range indicated in point 1.
5. We declare with full responsibility that the pumps to which this declaration refers are manufactured in accordance with the following Directives and the references to harmonized standards contained therein:
 - Directive MD 2006/42/WE Standards applied: EN 809:1998 + A1:2009
 - Directive LVD 2014/35/UE Standards applied: EN 60335-1:2012+AC:2014, EN 60335-2-41:2003+A1:2004+A2:2010
 - Directive EMC 2014/30/UE Standards applied: EN 55014-1:2006+A1 : 2009+A2:2011, EN 61000-3-2:2014
 - According to Article 1(2)(f)(i)(iii) of Directive 2014/68/EU, pumps and hydrophores with tanks having a capacity of 50L and less are classified as category I pressure equipment.

Adam Jastrzębski
Adamów 05.04.2023

STORAGE



CAUTION IT IS ESSENTIAL TO REMEMBER THAT IF THE PUMP IS NOT GOING TO BE USED FOR MORE THAN ONE DAY, IT MUST BE DISCONNECTED FROM THE POWER SUPPLY.



Otherwise, if there is a leak in the installation, the pump may switch on automatically resulting in flooding of the house or flooding of the pump. Any costs associated with repairing damages associated with this type of incident will be borne of the user.

CAUTION: DRAIN THE WATER COMPLETELY IF THE PUMP/HYDROPHORE WILL NOT BE USED FOR A LONGER PERIOD OF TIME.



CAUTION If the pump is to be used in the winter, it must be protected against frost. Any repairs resulting from frost damage to the pump will be carried out against payment. However, if the pump/hydrophore is not going to be used during a period when temperatures may fall below 0°C, it should be drained.

The easiest way is to unscrew the drain bolt and tilt the pump to make it easier to empty the hydraulic chamber of the pump. In case of a hydrophore, unscrew the anti-vibration hose from the flange of the tank and tilt the tank to empty the water.

Please note that any water remaining in the tank may cause damage, which is not covered by the warranty.



CAUTION Any work on the pump may only be carried out with power supply disconnected.

OPERATING PROBLEMS AND SOLUTIONS

Symptom:	Possible cause	Problem solution:
The pump and Pump motor Do not run	No power supply	Check that the electrical plug the pump is properly inserted into electrical socket. Check out the "plugs" in the house and all types of installation fuses that can cut off the power supply from the grid
		Check if the electricity supply is available in the vicinity of your home electricity may be disconnected by the utility company over a wider area
	The engagement pressure is set too low	Set a higher engagement pressure, using the screw on the pressure switch

Symptom:	Possible cause	Problem solution:
The pump does not pump water even though the pump motor is running	The pump is blocked (Pump shaft)	Disconnect the pump from the electrical supply. Insert a screwdriver through the fan housing and try to move the fan.
	Water surface level too low	Place the suction hose in water, provided that the water column is not more than 8m after adding up the lengths
	Leakage on the installation	Seal the suction installation
	Non-return valve blocked.	Check that the non-return valve is not blocked
	The pump is not completely submerged in water	Check the water level in the pump sump.
	The pumped water temperature is too high.	Check that the water temperature is not too high for the pump type.
The pump switches on and off alternately	The ambient temperature is too high	Reduce the temperature, e.g. by ventilating the room
	Under- or over-pressure in the system	Add some air into the tank or release some air from the tank using the valve
	Leak in the discharge installation	Seal the installation
	Leak in non-return valve.	Replace non-return valve